

| №     | Артикул | Наименование (230/8)  | Кол-во |
|-------|---------|---|--------|
| 1     | M4825   | Корпус насоса Н=135,5 «ДЖИЛЕКС»                               | 1      |
| 2     | M4828   | Крышка с рукояткой насоса Ø128 Н=157 «ДЖИЛЕКС»                | 1      |
| 3     | M816    | Зажим конденсатора 65x65x25                                   | 1      |
| 4     | M4297   | Угольник адаптера 11/2"-11/2"                                 | 1      |
| 5     | M4625   | Адаптер Ø44,5xØ40/32/25                                       | 1      |
| 6     | M42930  | Гайка накидная адаптера Ø41x11/2" (армлен)                    | 1      |
| 7     | M4837   | Основание насоса Ø133 Н=57 «ДЖИЛЕКС»                          | 1      |
| 8     | M1021   | Зажим кабеля Дренажника                                       | 2      |
| 9     | M4831   | Колесо рабочее Ø118x10  | 1      |
| 10.1  |         | Электродвигатель  |        |
| 10.2  | M4853   | Гермоввод Ø7 (резин.)   | 1      |
| 10.3  | M4853   | Гермоввод Ø7 (резин.)   | 1      |
| 10.4  | M016    | Выключатель поплавковый с проводом 3x1,0 мм2, L=0,475 м.      | 1      |
| 10.5  | M4698   | Шнур чёрный ПВХ-ВП 3x0,75-250-80-10-7,3                       | 1      |
| 10.6  | M648    | Кольцо 89x5,0   | 1      |
| 10.7  | M653    | Кольцо 040-045-30   | 1      |
| 10.8  | M3037   | Кольцо 036-040-25 ГОСТ 9833                                   | 1      |
| 10.9  | M652    | Кольцо 130-135-30   | 1      |
| 10.10 | M641    | Шайба Ø4, нержавеющей   | 4      |
| 10.11 | M140    | Винт М4x30 п/кр под крест нерж А2 DIN 7985                    | 4      |
| 10.12 | M281    | Шарик Ф6 стальной   | 1      |
| 10.13 | M277    | Шайба Ф3 с лапкой, нержавеющей                                | 1      |
| 10.14 | M289    | Шуруп Ф3x10, нержавеющей, линзообразная головка               | 1      |
| 10.15 | M148    | Винт-саморез Ø4,2x32 полукругл. гол. DIN 7981 А2 нерж.        | 4      |
| 10.16 | M1596   | Винт самонарезающий Ф4x32, нержавеющей, линзообразная головка | 3      |
| 10.17 | M353    | Конденсатор 8 мкФ 450В  | 1      |
| 10.18 | M294    | Соединитель кабеля обжимной 4 мм2 (заглушка)                  | 5      |

### 10.1 ЭЛЕКТРОДВИГАТЕЛЬ

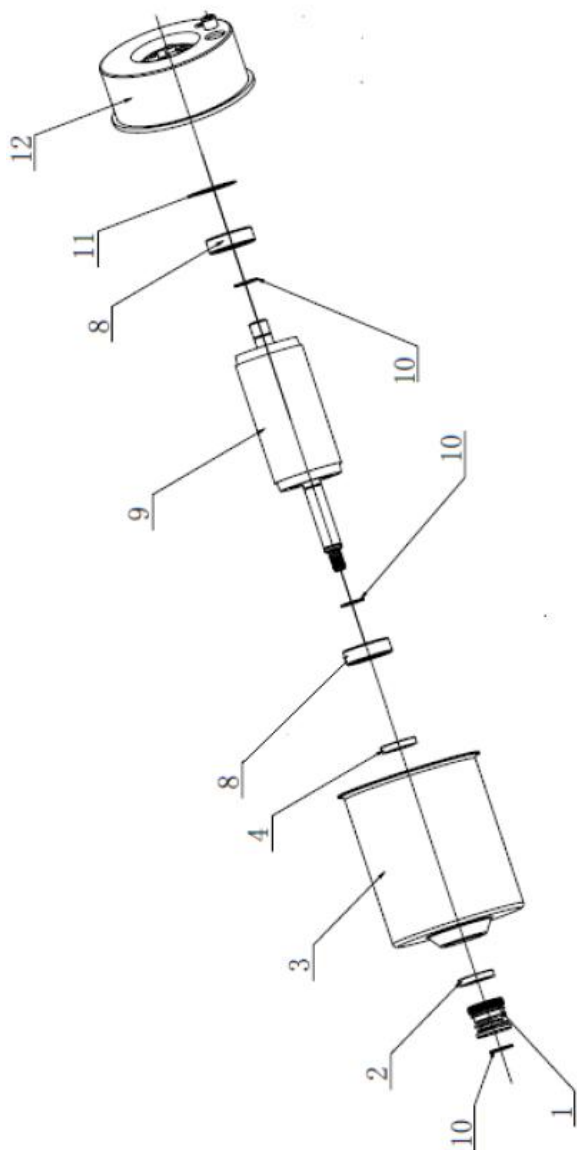

| №   | Артикул | Наименование                             | Кол-во |
|-----|---------|--|--------|
| 12  | M669    | Крышка электродвигателя Дренажника алюм. | 1      |
| 11  | M536    | Шайба пружинная Ø 24                     | 1      |
| 8   | M1311   | Подшипник 6201ZZ                         | 2      |
| 10  | M647    | Кольцо Ø12 стопорное для вала, нерж.     | 2      |
| 9   | M364    | Ротор 550 W                              | 1      |
| 2,4 | M645    | Манжета 12-24-4,5                        | 2      |
| 3   | M369    | Статор в сборе 550W                      | 1      |
| 1   | M646    | Уплотнение торцевое Ø12-Ø24-20,5         | 1      |